

意匠分類記号	意匠分類の名称
K7-1900	工作機械部品及び付属品

対応する旧意匠分類		※移行方法…全部移行「全」、一部物品を移行「一」
旧意匠分類記号	※	分類の名称 または 移行した物品
K7-10	一	金属加工機械
K7-119	全	金属工作機械部品及び付属品
K7-129	全	金属一次製品製造機械及び精製仕上機械部品及び付属品
K7-139	全	第二次金属加工機械部品及び付属品
K7-190	全	金属加工機械部品及び付属品
K7-195	全	ダイセット
K7-39	一	石材加工機械部品及び付属品
K7-29	一	木材加工機械部品及び付属品
K7-59	一	研掃機、ショットブラスト、サンドブラストの部品及び付属品
K7-90	一	金属加工機械、木材加工機械等部品及び付属品

参考分類・参考物品	
分類記号	分類の名称 または 物品の名称

再掲載指示	
分類記号	分類の名称 または 物品の名称

この分類に含まれる物品		
金属工作機械用ハンドル	ローレット切り工具	ダイセット
ダイス	パンチ用リテーナ	ガイドポスト
圧延用ロールカセット	圧延用ロール	圧延機用出口ガイド

定義

切断、穿孔、研削、研磨、圧延、鍛造、折り曲げ等の加工を行う据え置き的工作機械の部品及び付属品を分類する。

K7-1900
登録1063448号
「ショットブラスト機用ライナー」

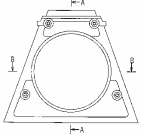

K7-1900
登録1182312号
「ツールポット」

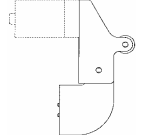



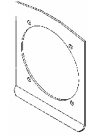

K7-1900
登録1100713号
「横型マシニングセンターの主軸ヘッドカバー」

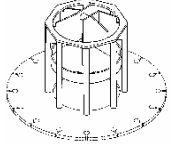

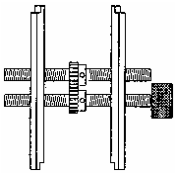
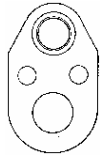
K7-1900
登録1109188号K7-139
「熱処理用治具」

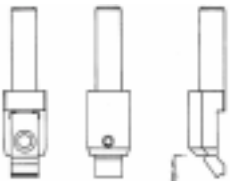
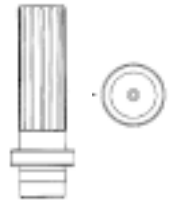
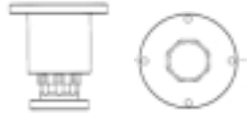
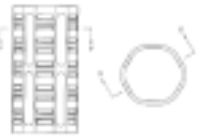
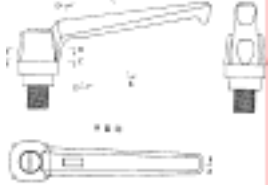
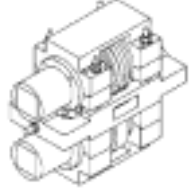

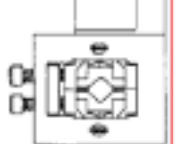
<p>K7-1900 登録1182148号K7-139 「プレス用治具」</p> 	<p>K7-1900 登録1164454号K7-139 「パンチ保持具」</p> 	<p>K7-1900 登録887804号K7-29 「糸鋸機のテーブル」</p> 	<p>K7-1900 登録885753号K7-29 「木工機械用補助ローラ」</p> 
<p>K7-1900 登録965627号K7-190 「ばね製造器の曲げダイス」</p> 	<p>K7-1900 登録823175号K7-190 「ダイセット用ガイドポスト」</p> 	<p>K7-1900 登録1065966号K7-190 「直動ガイド」</p> 	<p>K7-1900 登録991323号K7-190 「ダイセット用リテーナ」</p> 
<p>K7-1900 登録808867号K7-190 「工作機械用締付レバー」</p> 	<p>K7-159 登録956062号 「圧延用ロールカセット」</p> 	<p>K7-159 登録883664号 「圧延用ロール」</p> 	<p>K7-159 登録771386号 「圧延機用出口ガイド」</p> 

他の意匠分類との関係(含まれない物品、意匠)

可塑物成形機の機部品及び付属品はK7-49に分類し、鑄造機械の機部品及び付属品はK7-590に分類し、溶接機、溶断機の機部品及び付属品はK7-69に分類し、めっき機の機部品及び付属品はK7-79に分類する。

バイト、砥石等の工作機械の刃類はK1-4台に分類する。

工具保持具、工具保持具の部品及び付属品はK7-19100に分類し、工作物固定具、工作物固定具の部品及び付属品はK7-19200に分類する。

分類付与運用メモ (付与優先関係、懸案事項など)

--	--	--

過去に分類した物品の名称

--	--	--