

意匠分類記号	意匠分類の名称
J1-519	生化学用分析機器部品及び付属品

対応する旧意匠分類 ※移行方法…全部移行「全」、一部物品を移行「一」

旧意匠分類記号	※	分類の名称 または 移行した物品
J1-90	—	計量器、測定機械器具及び測量機械器具部品及び付属品
J7-30	—	診断用機械器具

参考分類・参考物品

分類記号	分類の名称 または 物品の名称
K6-7台	化学実験用機械器具

再掲載指示

分類記号	分類の名称 または 物品の名称

この分類に含まれる物品

分析機用試薬容器	試料分析機用容器保持具
----------	-------------

定義

生化学用分析機器用の部品及び付属品。
分析機に挿入するなどして使用するカートリッジ等。

登録1180501号
試料分析機用容器保持具
J1-519



登録1179393号
マイクロアレイ用基材
J1-519



登録1160426号
生体现象監視検査用試験片用ホルダー
J1-519



登録116762
「採血用容器」
J1-519



登録1108368
「検便器」
J1-519



登録1157870
「免疫試験用カセット」
J1-519

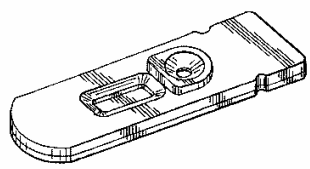

他の意匠分類との関係(含まれない物品、意匠)

分類付与運用メモ (付与優先関係、懸案事項など)

過去に分類した物品の名称

--	--

