

<b>意匠分類記号</b>	<b>意匠分類の名称</b>
G1-54	運搬用リール

<b>対応する旧意匠分類</b> ※移行方法…全部移行「全」、一部物品を移行「一」		
<b>旧意匠分類記号</b>	<b>※</b>	<b>分類の名称 または 移行した物品</b>
K0-00	—	線材の巻き取り用リール
G1-50	—	運搬用リール

<b>参考分類・参考物品</b>	
<b>分類記号</b>	<b>分類の名称 または 物品の名称</b>
F4-9114	包装用巻き芯
H1-4300	電子回路用コイル等
H2-4110	電線巻枠
K2-591	釣用リールのスプール
K2-73	釣用仕掛け巻き
K3-154	散水ホース巻き取り機
K5-2396	ミシン用ボビン
K7-69	溶接用ワイヤー用巻取ドラム

<b>再掲載指示</b>	
<b>分類記号</b>	<b>分類の名称 または 物品の名称</b>

<b>この分類に含まれる物品</b>		
運搬用リール		

**定義**

線材や管材を巻き取るリールのついた主として運搬するための収容具。  
線材や管材の種類を特定しない汎用のものに限る。

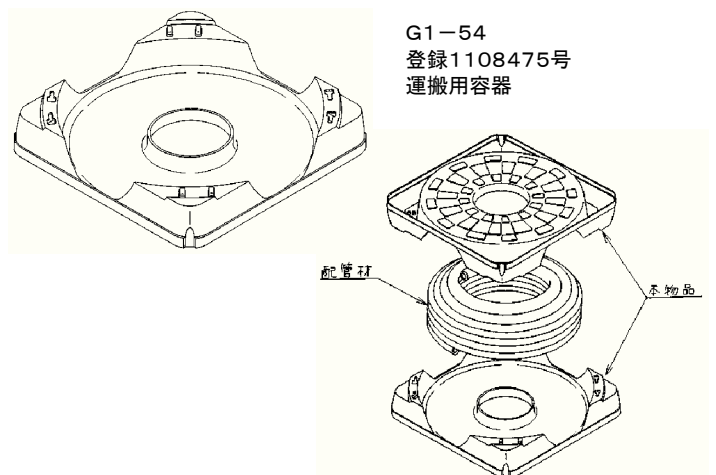
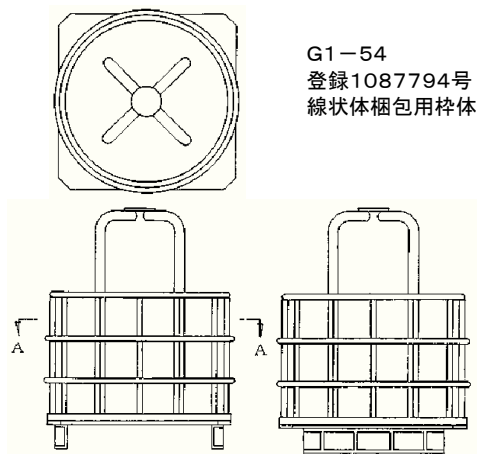

**他の意匠分類との関係(含まれない物品、意匠)**

以下用途別の分類先を示す。

包装用巻き芯はF4-9114。

トランス用コイルボbinはH1-4300。

電線リール、電気ケーブル巻き取り器、コード巻き取り器、電線及び光ファイバーリール用ドラムはH2-411。

釣用リールのスプールはK2-591。

釣用仕掛け巻きはK2-73。

散水ホース用巻き取り機はK3-154。

マシン用ボbinはK5-2396。

溶接用ワイヤー用巻取ドラムはK7-69。

**分類付与運用メモ(付与優先関係、懸案事項など)**

**過去に分類した物品の名称**
