

意匠分類記号	意匠分類の名称
F5-21900	商品陳列用具部品及び付属品

対応する旧意匠分類		※移行方法…全部移行「全」、一部物品を移行「一」
旧意匠分類記号	※	分類の名称 または 移行した物品
F5-2190	全	商品陳列用具部品および付属品

参考分類・参考物品	
分類記号	分類の名称 または 物品の名称
D6-20E、C	壁取付け小型整理用具(一点支持、線の支持型)
F2-73131	カード立て等

再掲載指示	
分類記号	分類の名称 または 物品の名称

この分類に含まれる物品	
商品陳列用トレー	帽子陳列用ハンガー掛け具

定義

- 商品陳列用具の部品及び付属品。
- F5-20～2121に展開する物品の付属品的なものはここに含む。

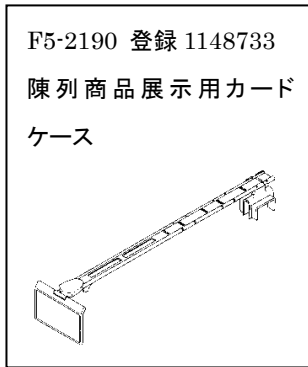
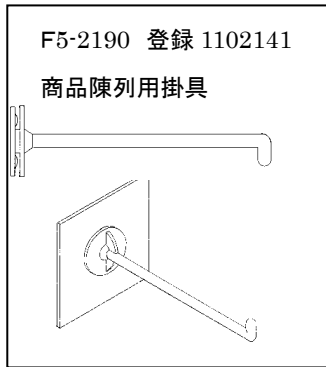

分類付与運用メモ(他の意匠分類との関係、含まれない物品など)

- 「物品係止用パネル」「物品係止用レール」について: 陳列用の壁板、商品陳列用具のパネル、家具用掛具係止パネル等
 - ・サーチ効率及びF5の構成部材の一部が再掲載表示によりDに分類されている背景から、物品名等で商品陳列が明記されていても、D6-20Aへ。家具用掛具係止パネルにまとめる。

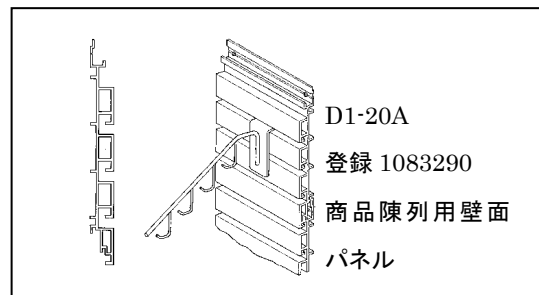
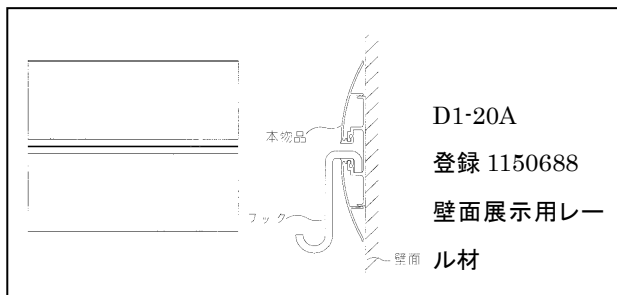

- 商品陳列用の棚、ショーケース、冷蔵用ショーケース等に用いられる取手及び引手は、M3-211(家具用取手及び引手)に分類する(Dタームは必要に応じ適宜付与する)。

過去に分類した物品の名称		
マネキン人形用スタンド	帽子陳列用ハンガー掛け具	商品陳列棚用ローラプレート