

意匠分類記号	意匠分類の名称
E2-300	娯楽機械

対応する旧意匠分類		※移行方法…全部移行「全」、一部物品を移行「一」
旧意匠分類記号	※	分類の名称 または 移行した物品
E2-30	一	娯楽機械

参考分類・参考物品	
分類記号	分類の名称 または 物品の名称
E2-2120	ゲーム器
H6-6B	電子計算機用中央処理機(横長型)

再掲載指示	
分類記号	分類の名称 または 物品の名称

この分類に含まれる物品		
バー昇降ゲーム機	ゲーム機	ビデオゲーム機

定義

分類の定義: ここには遊技場、ゲームセンター等で営業用に使用する娯楽、遊技機械を分類する。

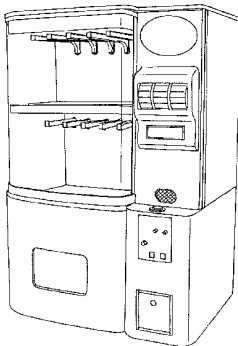

E2-300
意匠登録 1097041
ゲーム機



E2-300B
意匠登録 1179484
ゲーム機

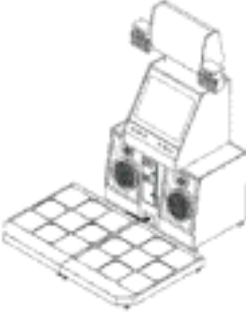

E2-300B
意匠登録 1062877
ゲーム機

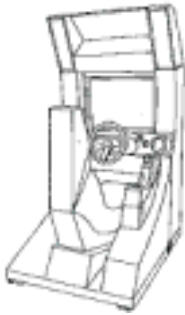

E2-300A, B
意匠登録 1181268
ビデオゲーム機

分類付与運用メモ(他の意匠分類との関係、含まれない物品など)

主に家庭で使用し、ゲームを行うためのゲーム機構が備えられたゲーム器はE2-212に、卓上型でかつソフトが別体のために汎用性がある電子ゲーム器はH6-6Bに分類する。

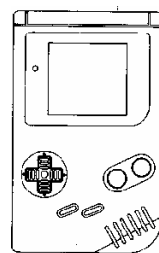

E2-212AB
登録 823332
電子ゲーム器

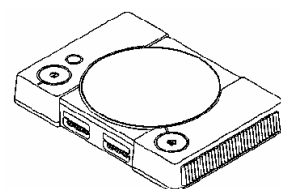

H6-6B
登録 952251
ゲーム機本体

過去に分類した物品の名称	
フリッパーゲーム機	スマートボール機